

GW2740323

05/2022



SECRETARIA DE ESTADO DE HACIENDA DIRECCION GENERAL DEL CATASTRO

CERTIFICACIÓN CATASTRAL DESCRIPTIVA Y GRÁFICA

Referencia catastral: 46009A006090030000AQ

RELACION DE PARCELAS COLINDANTES

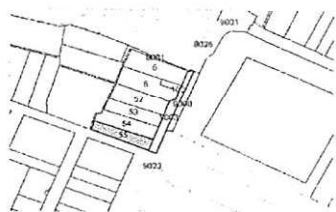

Referencia catastral: 46009A006000550000AD
Localización: Polígono 6 Parcela 55
CANTABELLA, ALBALAT DELS SORELLS (VALENCIA)

Titularidad principal
Apellidos Nombre / Razón social NIF Domicilio fiscal
MERCADONA SA A46103834 CL VALENCIA 5
46016 TAVERNES BLANQUES (VALENCIA)

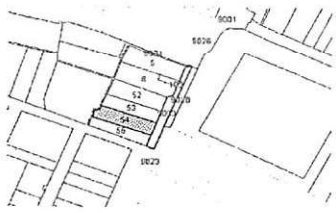

Referencia catastral: 46009A006000540000AR
Localización: Polígono 6 Parcela 54
CANTABELLA, ALBALAT DELS SORELLS (VALENCIA)

Titularidad principal
Apellidos Nombre / Razón social NIF Domicilio fiscal
MERCADONA SA A46103834 CL VALENCIA 5
46016 TAVERNES BLANQUES (VALENCIA)

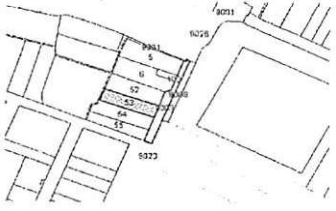

Referencia catastral: 46009A006000530000AK
Localización: Polígono 6 Parcela 53
CANTABELLA, ALBALAT DELS SORELLS (VALENCIA)

Titularidad principal
Apellidos Nombre / Razón social NIF Domicilio fiscal
MERCADONA SA A46103834 CL VALENCIA 5
46016 TAVERNES BLANQUES (VALENCIA)

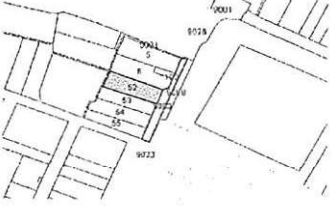

Referencia catastral: 46009A006000520000AO
Localización: Polígono 6 Parcela 52
CANTABELLA, ALBALAT DELS SORELLS (VALENCIA)

Titularidad principal
Apellidos Nombre / Razón social NIF Domicilio fiscal
MERCADONA SA A46103834 CL VALENCIA 5
46016 TAVERNES BLANQUES (VALENCIA)

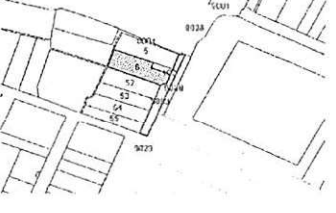

Referencia catastral: 46009A006000600000AY
Localización: Polígono 6 Parcela 6
CANTABELLA, ALBALAT DELS SORELLS (VALENCIA)

Titularidad principal
Apellidos Nombre / Razón social NIF Domicilio fiscal
MERCADONA SA A46103834 CL VALENCIA 5
46016 TAVERNES BLANQUES (VALENCIA)

Documento firmado con CSV y sello de la Dirección General del Catastro
CSV: 6NDE6RYN99MM7XR3 Verificable en https://www.seccatastro.gob.es | Fecha de firma: 21/10/2022





SECRETARÍA DE ESTADO  
DE HACIENDA  
  
DIRECCIÓN GENERAL  
DEL Catastro

## CERTIFICACIÓN CATASTRAL DESCRIPTIVA Y GRÁFICA

Referencia catastral: 46009A00600030000AQ

### RELACIÓN DE PARCELAS COLINDANTES

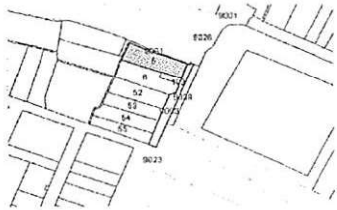

Referencia catastral: 46009A006000050000AB

Localización: Polígono 6 Parcela 5  
CANTABELLA. ALBALAT DELS SORELLS [VALENCIA]

**Titularidad principal**

Apellidos Nombre / Razón social	NIF	Domicilio fiscal
MERCADONA SA	A46103834	CL VALENCIA 5 46016 TAVERNES BLANQUES [VALENCIA]

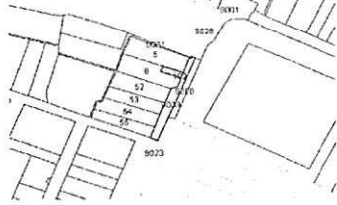

Referencia catastral: 001410200YJ28B0001OL

Localización: PD CANTAVELLA 3  
ALBALAT DELS SORELLS [VALENCIA]

**Titularidad principal**

Apellidos Nombre / Razón social	NIF	Domicilio fiscal
MERCADONA SA	A46103834	CL VALENCIA 5 46016 TAVERNES BLANQUES [VALENCIA]

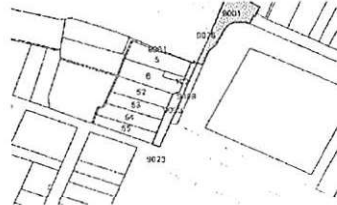

Referencia catastral: 46009A007090010000AZ

Localización: Polígono 7 Parcela 9001  
RAMBLA. ALBALAT DELS SORELLS [VALENCIA]

**Titularidad principal**

Apellidos Nombre / Razón social	NIF	Domicilio fiscal
DESCUENTOS		CL ROGER DE LAURIA 26 46002 VALENCIA [VALENCIA]



Referencia catastral: 46900A043090230000FL

Localización: Polígono 43 Parcela 9023  
MAHUELLA. VALENCIA [VALENCIA]

**Titularidad principal**

Apellidos Nombre / Razón social	NIF	Domicilio fiscal
EN INVESTIGACION		PL POL 43 PAR 9023 VALENCIA [VALENCIA]

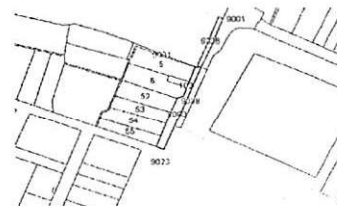

Referencia catastral: 46179A020090260000SZ

Localización: Polígono 20 Parcela 9026  
ANTIGONS. MUSEROS [VALENCIA]

**Titularidad principal**

Apellidos Nombre / Razón social	NIF	Domicilio fiscal
AYUNTAMIENTO DE MUSEROS	P4617900H	PZ CASTELL 1 46136 MUSEROS [VALENCIA]

Documento firmado con CSV y sello de la Dirección General del Catastro  
CSV: 6NDE6RYN98MM7KR3 (verificable en <https://www.sedecatastro.gob.es>) | Fecha de firma: 21/10/2022



GW2740324

05/2022



### CERTIFICACIÓN CATASTRAL DESCRIPTIVA Y GRÁFICA

Referencia catastral: 46009A006090030000AQ

#### RELACION DE PARCELAS COLINDANTES

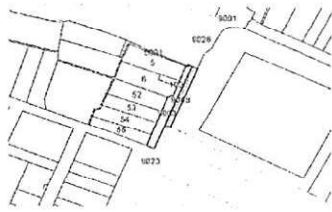

Referencia catastral: 46009A007090080000AG  
 Localización: Polígono 7 Parcela 9008  
 RAMBLA, ALBALAT DELS SORELLS [VALENCIA]  
 Titularidad principal  
 Apellidos Nombre / Razón social NIF Domicilio fiscal  
 DESCUENTOS CL ROGER DE LAURIA 26  
 46002 VALENCIA [VALENCIA]

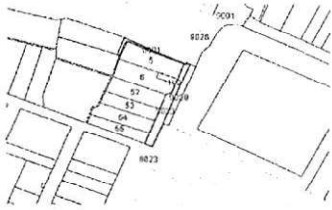

Referencia catastral: 46009A006090010000AY  
 Localización: Polígono 6 Parcela 9001  
 RAMBLA, ALBALAT DELS SORELLS [VALENCIA]  
 Titularidad principal  
 Apellidos Nombre / Razón social NIF Domicilio fiscal  
 AYUNTAMIENTO DE ALBALAT DELS SORELLS P4600900G PZ EL CASTELL 2 BI:B  
 46135 ALBALAT DELS SORELLS [VALENCIA]

Documento firmado con CSV y sello de la Dirección General del Catastro  
 CSV: 6NDE6RYN98MM7AR3 (verifícalo en <https://www.sedecatastro.gob.es>) | Fecha de firma: 21/10/2022



## CERTIFICACIÓN CATASTRAL DE VALOR DE REFERENCIA

Referencia catastral: 46009A004001480000AB

### DATOS DESCRIPTIVOS DEL INMUEBLE

**Localización:** Polígono 4 Parcela 148  
2. ALBALAT DELS SORELLS [Valencia]

**Clase:** Rústico

**Uso principal:** Agrario

**Fecha de valor:** 21/10/2022

No existe valor de referencia

Este certificado refleja los datos incorporados a la Base de Datos del Catastro.

**Solicitante:** NOTARIA 128 DE ALBORAYA [Valencia]

**Finalidad:** Tributación en Impuesto sobre Transmisiones Patrimoniales y Actos Jurídicos Documentados

**Fecha de emisión:** 21/10/2022

Documento firmado con CSV y sello de la Dirección General del Catastro  
CSV: 13J9ETM4XF9SKMR (verificable en <https://www.sedecatastro.gob.es>) | Fecha de firma: 21/10/2022



05/2022



GW2740325



### CERTIFICACIÓN CATASTRAL DE VALOR DE REFERENCIA

Referencia catastral: 46009A006000020000AH

#### DATOS DESCRIPTIVOS DEL INMUEBLE

**Localización:** Polígono 6 Parcela 2  
2. ALBALAT DELS SORELLS [Valencia]

**Clase:** Rústico

**Uso principal:** Agrario

**Fecha de valor:** 21/10/2022

**No existe valor de referencia**

Este certificado refleja los datos incorporados a la Base de Datos del Catastro.

**Solicitante:** NOTARIA 128 DE ALBORAYA [Valencia]

**Finalidad:** Tributación en Impuesto sobre Transmisiones Patrimoniales y Actos Jurídicos Documentados

**Fecha de emisión:** 21/10/2022

Documento firmado con CSV y sello de la Dirección General del Catastro  
CSV: 9WJDEB78FV5NRVCVQ (verificable en <https://www.sede.catastro.gob.es>) | Fecha de firma: 21/10/2022





SECRETARÍA DE ESTADO DE HACIENDA  
DIRECCIÓN GENERAL DEL CATASTRO



# CERTIFICACIÓN CATASTRAL DE VALOR DE REFERENCIA

Referencia catastral: 46009A006000030000AW

## DATOS DESCRIPTIVOS DEL INMUEBLE

**Localización:** Polígono 6 Parcela 3  
2. ALBALAT DELS SORELLS [Valencia]

**Clase:** Rústico

**Uso principal:** Agrario

**Fecha de valor:** 21/10/2022

**No existe valor de referencia**

Este certificado refleja los datos incorporados a la Base de Datos del Catastro.

**Solicitante:** NOTARIA 126 DE ALBORAYA [Valencia]

**Finalidad:** Tributación en Impuesto sobre Transmisiones Patrimoniales y Actos Jurídicos Documentados

**Fecha de emisión:** 21/10/2022

Documento firmado con CSV / sello de la Dirección General del Catastro  
CSV: B503MG8P564P8B9 (verificable en <https://www.sede catastro.gob.es>) | Fecha de firma: 21/10/2022



GW2740326

05/2022



SECRETARÍA DE ESTADO DE HACIENDA  
DIRECCIÓN GENERAL DEL CATASTRO



### CERTIFICACIÓN CATASTRAL DE VALOR DE REFERENCIA

Referencia catastral: 46009A006000050000AB

#### DATOS DESCRIPTIVOS DEL INMUEBLE

Localización: Polígono 6 Parcela 5  
2. ALBALAT DELS SORELLS [Valencia]  
Clase: Rústico  
Uso principal: Agrario

Fecha de valor: 21/10/2022  
No existe valor de referencia

Este certificado refleja los datos incorporados a la Base de Datos del Catastro.

Solicitante: NOTARIA 128 DE ALBORAYA [Valencia]  
Finalidad: Tributación en Impuesto sobre Transmisiones Patrimoniales y Actos Jurídicos Documentados  
Fecha de emisión: 21/10/2022

Documento firmado con CSV y sello de la Dirección General del Catastro  
CSV: 7J7E6WFXEASC521S (verificable en <https://www.sedecatastro.gob.es>) | Fecha de firma: 21/10/2022





SECRETARÍA DE ESTADO  
DE HACIENDA  
DIRECCIÓN GENERAL  
DEL CATASTRO



## CERTIFICACIÓN CATASTRAL DE VALOR DE REFERENCIA

Referencia catastral: 001410200YJ28B0001OL

### DATOS DESCRIPTIVOS DEL INMUEBLE

**Localización:** PD CANTAVELLA 3  
46135 ALBALAT DELS SORELLS [Valencia]

**Clase:** Urbano

**Uso principal:** Residencial

**Fecha de valor:** 21/10/2022  
**No existe valor de referencia**

Este certificado refleja los datos incorporados a la Base de Datos del Catastro.

**Solicitante:** NOTARIA 128 DE ALBORAYA [Valencia]

**Finalidad:** Tributación en Impuesto sobre Transmisiones Patrimoniales y Actos Jurídicos Documentados

**Fecha de emisión:** 21/10/2022

Documento firmado con CSV y sello de la Dirección General del Catastro  
CSV: 7PPTQNRWZ0D8YXCS (verificable en <https://www.sedeccatastro.gob.es>) | Fecha de firma: 21/10/2022



Codi Validació: 6XT3QPP44P5DM9AZZDY6KDAJ3K | Verificació: <https://albalatdelsorells.sedelectronica.es/>  
Document Signat electrònicament des de la plataforma esPublico Gestiona | Pàgina 8 de 52



GW2740327

05/2022



### CERTIFICACIÓN CATASTRAL DE VALOR DE REFERENCIA

Referencia catastral: 46009A006000060000AY

#### DATOS DESCRIPTIVOS DEL INMUEBLE

**Localización:** Polígono 6 Parcela 6  
2. ALBALAT DELS SORELLS [Valencia]  
**Clase:** Rústico  
**Uso principal:** Agrario

**Fecha de valor:** 21/10/2022  
**No existe valor de referencia**

Este certificado refleja los datos incorporados a la Base de Datos del Catastro.

**Solicitante:** NOTARIA 128 DE ALBORAYA [Valencia]  
**Finalidad:** Tributación en Impuesto sobre Transmisiones Patrimoniales y Actos Jurídicos Documentados  
**Fecha de emisión:** 21/10/2022

Documento firmado con CSV y sello de la Dirección General del Catastro  
CSV: 8MBZQ9M23JG4HXCC (verificable en <https://www.sedecatastro.gob.es>) | Fecha de firma: 21/10/2022



## CERTIFICACIÓN CATASTRAL DE VALOR DE REFERENCIA

Referencia catastral: 46009A006000520000AO

### DATOS DESCRIPTIVOS DEL INMUEBLE

**Localización:** Polígono 6 Parcela 52  
2. ALBALAT DELS SORELLS [Valencia]

**Clase:** Rústico

**Uso principal:** Agrario

**Fecha de valor:** 21/10/2022

No existe valor de referencia

Este certificado refleja los datos incorporados a la Base de Datos del Catastro.

**Solicitante:** NOTARIA 128 DE ALBORAYA [Valencia]

**Finalidad:** Tributación en Impuesto sobre Transmisiones Patrimoniales y Actos Jurídicos Documentados

**Fecha de emisión:** 21/10/2022

Documento firmado con CSV y sello de la Dirección General del Catastro  
CSV: DR6GH5CTBA&CDRZ9 (verificable en <https://www.sede.catastro.gob.es>) | Fecha de firma: 21/10/2022



GW2740328

05/2022



SECRETARÍA DE ESTADO DE HACIENDA  
DIRECCIÓN GENERAL DEL CATASTRO

Sede Electrónica del Catastro

### CERTIFICACIÓN CATASTRAL DE VALOR DE REFERENCIA

Referencia catastral: 46009A006000530000AK

#### DATOS DESCRIPTIVOS DEL INMUEBLE

**Localización:** Polígono 6 Parcela 53  
2. ALBALAT DELS SORELLS [Valencia]

**Clase:** Rústico

**Uso principal:** Agrario

**Fecha de valor:** 21/10/2022

**No existe valor de referencia**

Este certificado refleja los datos incorporados a la Base de Datos del Catastro.

**Solicitante:** NOTARIA 128 DE ALBORAYA [Valencia]

**Finalidad:** Tributación en Impuesto sobre Transmisiones Patrimoniales y Actos Jurídicos Documentados

**Fecha de emisión:** 21/10/2022

Documento firmado con CSV y sello de la Dirección General del Catastro  
CSV: E50QFK16450D7XW | Verificable en <https://www.sedecatastro.gob.es> | Fecha de firma: 21/10/2022





SECRETARÍA DE ESTADO  
DE HACIENDA  
DIRECCIÓN GENERAL  
DEL CATASTRO



## CERTIFICACIÓN CATASTRAL DE VALOR DE REFERENCIA

Referencia catastral: 46009A006000540000AR

### DATOS DESCRIPTIVOS DEL INMUEBLE

**Localización:** Polígono 6 Parcela 54  
2. ALBALAT DELS SORELLS [Valencia]

**Clase:** Rústico

**Uso principal:** Agrario

**Fecha de valor:** 21/10/2022

No existe valor de referencia

Este certificado refleja los datos incorporados a la Base de Datos del Catastro.

**Solicitante:** NOTARIA 128 DE ALBORAYA [Valencia]

**Finalidad:** Tributación en Impuesto sobre Transmisiones Patrimoniales y Actos Jurídicos Documentados

**Fecha de emisión:** 21/10/2022

Documento firmado con CSV y sello de la Dirección General del Catastro  
CSV: 0C2RM2CW16Z84555 (verificable en <https://www.sedecatastro.gob.es>) | Fecha de firma: 21/10/2022



Hoja 1/1



05/2022



GW2740329



SECRETARÍA DE ESTADO DE HACIENDA  
DIRECCIÓN GENERAL DEL CATASTRO



### CERTIFICACIÓN CATASTRAL DE VALOR DE REFERENCIA

Referencia catastral: 46009A006000430000AQ

#### DATOS DESCRIPTIVOS DEL INMUEBLE

**Localización:** Polígono 6 Parcela 43  
2. ALBALAT DELS SORELLS (Valencia)  
**Clase:** Rústico  
**Uso principal:** Agrario

**Fecha de valor:** 21/10/2022  
**No existe valor de referencia**

Este certificado refleja los datos incorporados a la Base de Datos del Catastro.

**Solicitante:** NOTARIA 128 DE ALBORAYA [Valencia]  
**Finalidad:** Tributación en Impuesto sobre Transmisiones Patrimoniales y Actos Jurídicos Documentados  
**Fecha de emisión:** 21/10/2022

Documento firmado con CSV y sello de la Dirección General del Catastro  
CSV RBH5H8BM51JCD20Z (verificable en <https://www.sedeccatastro.gob.es>) | Fecha de firma: 21/10/2022





SECRETARÍA DE ESTADO  
DE HACIENDA  
DIRECCIÓN GENERAL  
DEL CATASTRO



## CERTIFICACIÓN CATASTRAL DE VALOR DE REFERENCIA

Referencia catastral: 46009A006000040000AA

### DATOS DESCRIPTIVOS DEL INMUEBLE

**Localización:** Polígono 6 Parcela 4  
2. ALBALAT DELS SORELLS [Valencia]  
**Clase:** Rústico  
**Uso principal:** Agrario

**Fecha de valor:** 21/10/2022

**No existe valor de referencia**

Este certificado refleja los datos incorporados a la Base de Datos del Catastro.

**Solicitante:** NOTARIA 128 DE ALBORAYA [Valencia]

**Finalidad:** Tributación en Impuesto sobre Transmisiones Patrimoniales y Actos Jurídicos Documentados

**Fecha de emisión:** 21/10/2022

Documento firmado con CSV y sello de la Dirección General del Catastro  
CSV: F9H7D3WH56SW0T9 (verificable en <https://www.sede.catastro.gob.es>) | Fecha de firma: 21/10/2022



Hoja 1/1



GW2740330

05/2022

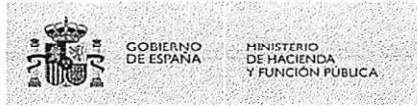

SECRETARÍA DE ESTADO DE HACIENDA DIRECCION GENERAL DEL CATASTRO

Sede Electrónica del Catastro

### CERTIFICACIÓN CATASTRAL DE VALOR DE REFERENCIA

Referencia catastral: 46009A006000850000AK

#### DATOS DESCRIPTIVOS DEL INMUEBLE

**Localización:** Polígono 6 Parcela 85  
2. ALBALAT DELS SORELLS [Valencia]  
**Clase:** Rústico  
**Uso principal:** Agrario

**Fecha de valor:** 21/10/2022  
**No existe valor de referencia**

Este certificado refleja los datos incorporados a la Base de Datos del Catastro.

**Solicitante:** NOTARIA 128 DE ALBORAYA [Valencia]  
**Finalidad:** Tributación en Impuesto sobre Transmisiones Patrimoniales y Actos Jurídicos Documentados  
**Fecha de emisión:** 21/10/2022

Documento firmado con CSV y sello de la Dirección General del Catastro  
CSV: 05E35T02EP Y9JHT4 (verificable en <https://www.sedecatastro.gob.es>) | Fecha de firma: 21/10/2022



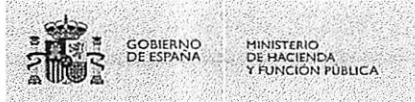

SECRETARÍA DE ESTADO  
DE HACIENDA  
DIRECCIÓN GENERAL  
DEL CATASTRO

Sede Electrónica  
del Catastro

## CERTIFICACIÓN CATASTRAL DE VALOR DE REFERENCIA

Referencia catastral: 46009A006000420000AG

### DATOS DESCRIPTIVOS DEL INMUEBLE

**Localización:** Polígono 6 Parcela 42  
2. ALBALAT DELS SORELLS [Valencia]

**Clase:** Rústico

**Uso principal:** Agrario

**Fecha de valor:** 21/10/2022  
**No existe valor de referencia**

Este certificado refleja los datos incorporados a la Base de Datos del Catastro.

**Solicitante:** NOTARIA 128 DE ALBORAYA [Valencia]

**Finalidad:** Tributación en Impuesto sobre Transmisiones Patrimoniales y Actos Jurídicos Documentados

**Fecha de emisión:** 21/10/2022

Documento firmado con CSV y sello de la Dirección General del Catastro  
CSV: TW1SSRYPEEC1KWCS (verificable en <https://www.scd.catastro.gob.es>) | Fecha de firma: 21/10/2022



Hoja 1/1





GW2740331

05/2022



SECRETARÍA DE ESTADO DE HACIENDA  
DIRECCIÓN GENERAL DEL CATASTRO



### CERTIFICACIÓN CATASTRAL DE VALOR DE REFERENCIA

Referencia catastral: 46009A006000410000AY

#### DATOS DESCRIPTIVOS DEL INMUEBLE

**Localización:** Polígono 6 Parcela 41  
2. ALBALAT DELS SORELLS (Valencia)

**Clase:** Rústico

**Uso principal:** Agrario

**Fecha de valor:** 21/10/2022

No existe valor de referencia

Este certificado refleja los datos incorporados a la Base de Datos del Catastro.

**Solicitante:** NOTARIA 128 DE ALBORAYA (Valencia)

**Finalidad:** Tributación en Impuesto sobre Transmisiones Patrimoniales y Actos Jurídicos Documentados

**Fecha de emisión:** 21/10/2022

Documento firmado con CSV y sello de la Dirección General del Catastro  
CSV: 8HRBXSZTYNFRWZM1 (verificable en <https://www.sedecalasto.gob.es>) | Fecha de firma: 21/10/2022





SECRETARÍA DE ESTADO  
DE HACIENDA  
DIRECCIÓN GENERAL  
DEL CATASTRO

Sede Electrónica  
del Catastro

## CERTIFICACIÓN CATASTRAL DE VALOR DE REFERENCIA

Referencia catastral: 46009A006000380000AY

### DATOS DESCRIPTIVOS DEL INMUEBLE

**Localización:** Polígono 6 Parcela 38  
2. ALBALAT DELS SORELLS [Valencia]

**Clase:** Rústico

**Uso principal:** Agrario

**Fecha de valor:** 21/10/2022  
**No existe valor de referencia**

Este certificado refleja los datos incorporados a la Base de Datos del Catastro.

**Solicitante:** NOTARIA 128 DE ALBORAYA [Valencia]

**Finalidad:** Tributación en Impuesto sobre Transmisiones Patrimoniales y Actos Jurídicos Documentados

**Fecha de emisión:** 21/10/2022

Documento firmado con CSV y sello de la Dirección General del Catastro  
CSV: HVQJ4GJCS1P8HFCK (verificable en <https://www.seccatastro.gob.es>) | Fecha de firma: 21/10/2022



Hoja 1/1



GW2740332

05/2022



SECRETARÍA DE ESTADO DE HACIENDA DIRECCIÓN GENERAL DEL CATASTRO



CERTIFICACIÓN CATASTRAL DE VALOR DE REFERENCIA

Referencia catastral: 46009A006000390000AG

DATOS DESCRIPTIVOS DEL INMUEBLE

Localización: Polígono 6 Parcela 39 2. ALBALAT DELS SORELLS [Valencia]
Clase: Rústico
Uso principal: Agrario

Fecha de valor: 21/10/2022
No existe valor de referencia

Este certificado refleja los datos incorporados a la Base de Datos del Catastro.

Solicitante: NOTARIA 128 DE ALBORAYA [Valencia]
Finalidad: Tributación en Impuesto sobre Transmisiones Patrimoniales y Actos Jurídicos Documentados
Fecha de emisión: 21/10/2022

Documento firmado con CSV y sello de la Dirección General del Catastro CSV: T3-JX78430384QXZ (verificable en https://www.sedecatastro.gob.es) | Fecha de firma: 21/10/2022



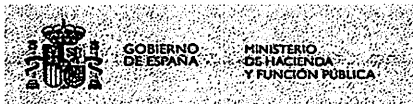

SECRETARÍA DE ESTADO  
DE HACIENDA  
DIRECCIÓN GENERAL  
DEL CATASTRO

Sede Electrónica  
del Catastro

## CERTIFICACIÓN CATASTRAL DE VALOR DE REFERENCIA

Referencia catastral: 46009A006000840000AO

### DATOS DESCRIPTIVOS DEL INMUEBLE

**Localización:** Polígono 6 Parcela 84  
2. ALBALAT DELS SORELLS [Valencia]

**Clase:** Rústico

**Uso principal:** Agrario

**Fecha de valor:** 21/10/2022

**No existe valor de referencia**

Este certificado refleja los datos incorporados a la Base de Datos del Catastro.

**Solicitante:** NOTARIA 128 DE ALBORAYA [Valencia]

**Finalidad:** Tributación en Impuesto sobre Transmisiones Patrimoniales y Actos Jurídicos Documentados

**Fecha de emisión:** 21/10/2022

Documento firmado con CSV y sello de la Dirección General del Catastro  
CSV: ES4PKZEVDEPT8ZY (verificable en <https://www.sedecatastro.gob.es>) | Fecha de firma: 21/10/2022



Codi Validació: 6XT3QPP44P5DM9AZZDY6KDAJ3K | Verificació: <https://albalatdelsorells.sedelectronica.es/>  
Document Signat electrònicament des de la plataforma esPublico Gestiona | Pàgina 20 de 52

GW2740333

05/2022

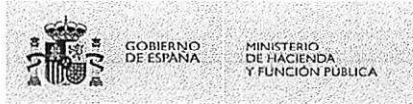

SECRETARÍA DE ESTADO DE HACIENDA  
DIRECCIÓN GENERAL DEL CATASTRO



### CERTIFICACIÓN CATASTRAL DE VALOR DE REFERENCIA

Referencia catastral: 46009A006000400000AB

#### DATOS DESCRIPTIVOS DEL INMUEBLE

**Localización:** Polígono 6 Parcela 40  
2. ALBALAT DELS SORELLS [Valencia]  
**Clase:** Rústico  
**Uso principal:** Agrario

**Fecha de valor:** 21/10/2022  
**No existe valor de referencia**

Este certificado refleja los datos incorporados a la Base de Datos del Catastro.

**Solicitante:** NOTARIA 128 DE ALBORAYA [Valencia]  
**Finalidad:** Tributación en Impuesto sobre Transmisiones Patrimoniales y Actos Jurídicos Documentados  
**Fecha de emisión:** 21/10/2022

Documento firmado con CSV y sello de la Dirección General del Catastro  
CSV: KJSMEDONYYXPCQ0K (verificable en <https://www.sedecatastro.gob.es>) | Fecha de firma: 21/10/2022





SECRETARÍA DE ESTADO  
DE HACIENDA  
DIRECCIÓN GENERAL  
DEL CATASTRO

Sede Electrónica  
del Catastro

# CERTIFICACIÓN CATASTRAL DE VALOR DE REFERENCIA

Referencia catastral: 46009A006090060000AT

## DATOS DESCRIPTIVOS DEL INMUEBLE

**Localización:** Polígono 6 Parcela 9006  
15. ALBALAT DELS SORELLS [Valencia]

**Clase:** Rústico

**Uso principal:** Agrario

**Fecha de valor:** 21/10/2022

**No existe valor de referencia**

Este certificado refleja los datos incorporados a la Base de Datos del Catastro.

**Solicitante:** NOTARIA 128 DE ALBORAYA [Valencia]

**Finalidad:** Tributación en Impuesto sobre Transmisiones Patrimoniales y Actos Jurídicos Documentados

**Fecha de emisión:** 21/10/2022

Documento firmado con CSV y sello de la Dirección General del Catastro  
CSV: GGVFX0M4JJ34KBP (verificable en <https://www.sedecatastro.gob.es>) | Fecha de firma: 21/10/2022



Hoja 1/1



GW2740334

05/2022



SECRETARÍA DE ESTADO DE HACIENDA  
DIRECCIÓN GENERAL DEL CATASTRO



### CERTIFICACIÓN CATASTRAL DE VALOR DE REFERENCIA

Referencia catastral: 46009A006090050000AL

#### DATOS DESCRIPTIVOS DEL INMUEBLE

Localización: Polígono 6 Parcela 9005  
15. ALBALAT DELS SORELLS [Valencia]

Clase: Rústico

Uso principal: Agrario

Fecha de valor: 21/10/2022

No existe valor de referencia

Este certificado refleja los datos incorporados a la Base de Datos del Catastro.

Solicitante: NOTARIA 128 DE ALBORAYA [Valencia]

Finalidad: Tributación en Impuesto sobre Transmisiones Patrimoniales y Actos Jurídicos Documentados

Fecha de emisión: 21/10/2022

Documento firmado con CSV y sello de la Dirección General del Catastro  
CSV: DG910MSYCHXX1DMS (verificable en <https://www.sede catastro.gob.es>) | Fecha de firma: 21/10/2022

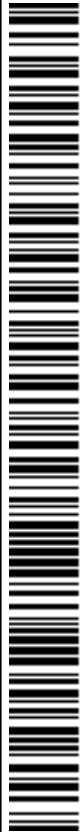



SECRETARÍA DE ESTADO  
DE HACIENDA  
DIRECCIÓN GENERAL  
DEL CATASTRO

Sello Electrónico  
del Catastro

## CERTIFICACIÓN CATASTRAL DE VALOR DE REFERENCIA

Referencia catastral: 46009A006000550000AD

### DATOS DESCRIPTIVOS DEL INMUEBLE

**Localización:** Polígono 6 Parcela 55  
2. ALBALAT DELS SORELLS [Valencia]

**Clase:** Rústico

**Uso principal:** Agrario

**Fecha de valor:** 21/10/2022

**No existe valor de referencia**

Este certificado refleja los datos incorporados a la Base de Datos del Catastro.

**Solicitante:** NOTARIA 128 DE ALBORAYA [Valencia]

**Finalidad:** Tributación en Impuesto sobre Transmisiones Patrimoniales y Actos Jurídicos Documentados

**Fecha de emisión:** 21/10/2022

Documento firmado con CSV y sello de la Dirección General del Catastro  
CSV: H4PG7RTJA9ZG4WF (verificable en <https://www.sede.catastro.gob.es>) | Fecha de firma: 21/10/2022



Codi Validació: 6XT3QPP44P5DM9AZZDY6KDAJ3K | Verificació: <https://albalatdelsorells.sedelectronica.es/>  
Document Signat electrònicament des de la plataforma esPublico Gestiona | Pàgina 24 de 52



GW2740335

05/2022



**CERTIFICACIÓN CATASTRAL DE VALOR DE REFERENCIA**

Referencia catastral: 46009A006090010000AY

**DATOS DESCRIPTIVOS DEL INMUEBLE**

**Localización:** Polígono 6 Parcela 9001  
15. ALBALAT DELS SORELLS [Valencia]  
**Clase:** Rústico  
**Uso principal:** Agrario

**Fecha de valor:** 21/10/2022  
**No existe valor de referencia**

Este certificado refleja los datos incorporados a la Base de Datos del Catastro.

**Solicitante:** NOTARIA 128 DE ALBORAYA [Valencia]  
**Finalidad:** Tributación en Impuesto sobre Transmisiones Patrimoniales y Actos Jurídicos Documentados  
**Fecha de emisión:** 21/10/2022

Documento firmado con CSV y sello de la Dirección General del Catastro  
CSV: AYPE3F706XZ1Y6PH (verificable en <https://www.sedecatastro.gob.es>) | Fecha de firma: 21/10/2022



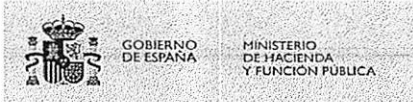

SECRETARÍA DE ESTADO DE HACIENDA  
DIRECCIÓN GENERAL DEL CATASTRO



# CERTIFICACIÓN CATASTRAL DE VALOR DE REFERENCIA

Referencia catastral: 46009A006090030000AQ

## DATOS DESCRIPTIVOS DEL INMUEBLE

**Localización:** Polígono 6 Parcela 9003  
15. ALBALAT DELS SORELLS [Valencia]  
**Clase:** Rústico  
**Uso principal:** Agrario

**Fecha de valor:** 21/10/2022

**No existe valor de referencia**

Este certificado refleja los datos incorporados a la Base de Datos del Catastro.

**Solicitante:** NOTARIA 128 DE ALBORAYA [Valencia]  
**Finalidad:** Tributación en Impuesto sobre Transmisiones Patrimoniales y Actos Jurídicos Documentados  
**Fecha de emisión:** 21/10/2022

Documento firmado con CSV y sellado por la Dirección General del Catastro  
CSV: HW05W765E62B0DA (verificable en <https://www.sedecatastro.gob.es>) | Fecha de firma: 21/10/2022



GW2740336

05/2022



03/2022

 AYUNTAMENT D'ALBALAT DELS SORELLS		GT3484459
--	--	-----------

**DECLARACIÓN RESPONSABLE ACTUACIONES URBANÍSTICAS/  
DECLARACIÓ RESPONSABLE ACTUACIONS URBANÍSTIQUES**

**1. SOL· LICITANT/ SOLICITANTE**

Cognoms i nom/ Apellidos y nombre: [REDACTED]

DNI/ CIF: [REDACTED] C/ CIUDAD DE LÍRIA, Núm. Nº: 5

Esc.: \_\_\_\_\_ Pla.: \_\_\_\_\_ Localitat/ Localidad: POLÍGONO INDUSTRIAL FUENTE DEL JARRO

Província/ Provincia: VALENCIA CP: 46900 Telèfon/ Teléfono: [REDACTED]

e-mail/e-mail: ogimenma@mercadona.es

*En cas d'actuar en nom i representació de la titular, indiqueu-ne les dades del mateix/mateixa/En caso de actuar en nombre y representación de la titular, indicad los datos del mismo/a.*

Nom/ Nombre: MERCADONA, S.A. DNI/ CIF: A46103834

C/ VALENCIA Núm/ Nº: 5 Pla/ Pla: \_\_\_\_\_

Localitat/ Localidad: 46016-PATERNA

**2. Descripció actuació urbanística subjecta a declaració responsable/Descripción actuación urbanística sujeta a declaración responsable:**

Activitat o destinació/Actividad ó destino:	DERRIBO DE VIVIENDA UNIFAMILIAR AISLADA
Pressupost d'execució material/Presupuesto de ejecución material:	17.762,89 €
Data començament/Fecha comienzo:	05-02-2019
Data finalització/Fecha finalización:	15-08-2019
Previsió ocupació via pública/Previsión ocupación via pública:	m²: _____ duració/duración: _____

**3. Emplaçament/Emplazamiento**  
PARTIDA CANTAVELLA, 3

**4. Redactors del projecte/Redactores del proyecto**  
VÍCTOR IBÁÑEZ MAICAS (GEDITEC)

**5. Empresa constructora/ Empresa constructora**  
OBRAESCOL, S.L.

**6. Directors del projecte/Directores del proyecto**



 <b>AJUNTAMENT</b> <b>D'ALBALAT DELS SORELLS</b>	Ajuntament d'Albalat dels Sorells Plaça de l'Església, 10 46100 ALBALAT DELS SORELLS (València) Tel. 96 351 10 00 Fax 96 351 10 01 www.albalatdelsorells.es	
---	--	--

**DECLARACIÓN RESPONSABLE ACTUACIONES URBANÍSTICAS/  
DECLARACIÓ RESPONSABLE ACTUACIONS URBANÍSTIQUES**

- Done el meu consentiment perquè, en la tramitació d'este expedient, les dades d'identitat (D.N.I., N.I.E., Passaport o N.I.F.) puguen ser consultades mitjançant un sistema de verificació de dades/*Doy mi consentimiento para que, en la tramitación de este expediente, los datos de identidad (D.N.I., N.I.E., Pasaporte o N.I.F.) puedan ser consultados mediante un sistema de verificación de datos.*
- Done el meu consentiment perquè, en la tramitació d'este expedient, les dades cadastrals de la instal·lació puguen ser consultades mitjançant un sistema de verificació de dades cadastrals/*Doy mi consentimiento para que, en la tramitación de este expediente, los datos catastrales de la instalación puedan ser consultados mediante un sistema de verificación de datos catastrales.*

D'acord amb el que disposa l'article 222 de la Llei 5/2014, de 25 de juliol, de la Generalitat, d'Ordenació del Territori, Urbanisme i Paisatge de la Comunitat Valenciana, **DECLARE SOTA LA MEUA RESPONSABILITAT** que complisc tots els requisits exigibles per a l'execució de l'actuació urbanística descrita, i que em compromet a mantindre el seu compliment durant el període de temps necessari, quedant assabentat de les advertències indicades a continuació.

*De acuerdo con lo dispuesto en el artículo 222 de la Ley 5/2014, de 25 de julio, de la Generalitat, de Ordenación del Territorio, Urbanismo y Paisaje, de la Comunitat Valenciana, **DECLARO BAJO MI RESPONSABILIDAD** que cumplo todos los requisitos exigibles para la ejecución de la actuación urbanística descrita, y que me comprometo a mantener su cumplimiento durante el periodo de tiempo necesario, quedando enterado de las advertencias indicadas a continuación.*

A/En Albalat dels Sorells, a 21 de Junio de 2019

L'/LA INTERESSAT-ADA  
EL/LA INTERESADO/ADA

  
MERCADONA, S.A.

Los datos de carácter personal contenidos en el impreso podrán estar incluidos en un fichero por su tratamiento por el Ayuntamiento de Albalat dels Sorells, con el fin de facilitar el ejercicio de las funciones propias que le atribuidas i en el ámbito de las competencias. Asimismo, se le informa de la posibilidad de ejercer sus derechos de acceso, rectificación, cancelación y oposición, todo ello de conformidad con lo dispuesto en el artículo 5 de la Ley Orgánica 15/1999, de 13 de diciembre, de Protección de Datos de Carácter Personal BOE núm. 298 de 14 de diciembre. Los datos de carácter personal contenidos en el impreso podrán ser incluidos en un fichero para su tratamiento por el Ayuntamiento de Albalat dels Sorells, con el fin de facilitar el ejercicio de las funciones propias que le atribuidas y en el ámbito de sus competencias. Asimismo, se le informa de la posibilidad de ejercer sus derechos de acceso, rectificación, cancelación y oposición, todo ello de conformidad con lo dispuesto en el artículo 5 de la Ley Orgánica 15/1999, de 13 de diciembre, de Protección de Datos de Carácter Personal BOE núm. 298, de 14 de diciembre.

**ALCALDE-PRESIDENT DE L' AJUNTAMENT D'ALBALAT DELS SORELLS**





GW2740337

05/2022

PAPEL EXCLUSIVO PARA DOCUMENTOS NOTARIALES

03/2022

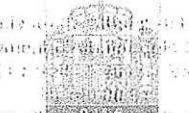
 AJUNTAMENT D'ALBALAT DELS SORELLS	 Notario	GT3484460
---	---	-----------

DECLARACIÓN RESPONSABLE ACTUACIONES URBANÍSTICAS/  
 DECLARACIÓ RESPONSABLE ACTUACIONS URBANÍSTIQUES

ADVERTENCIAS

- Que la presentación completa de la declaración responsable, junto con toda la documentación exigida, producirá todos los efectos que la normativa aplicable atribuya a la concesión de la licencia municipal, por lo que se podrá hacer valer tanto ante la administración como ante cualquier otra persona, natural o jurídica, pública o privada, y habilitará al promotor para el inicio inmediato de la actuación urbanística objeto de la declaración responsable, sin perjuicio de las potestades municipales de comprobación o inspección de los requisitos habilitantes para el ejercicio del derecho y de la adecuación de lo ejecutado al contenido de la declaración.
- Que la inexactitud, falsedad u omisión, de carácter esencial, en cualquier dato, manifestación o documento que se acompañe o incorpore a la declaración responsable, o la no presentación ante la administración competente de ésta, determinará la imposibilidad de iniciar las obras o de realizar los actos correspondientes desde el momento en que se tenga constancia de tales hechos, sin perjuicio de las responsabilidades o que hubiera lugar. La resolución administrativa que declare tales circunstancias podrá determinar la obligación del interesado de restituir la situación jurídica al momento previo al reconocimiento o al ejercicio del derecho o al inicio de la actividad correspondiente, en su caso, del procedimiento sancionador correspondiente.
- Las obras para las que se presente comunicación previa podrán iniciarse de manera inmediata siempre y cuando la documentación preceptiva esté completa. Deberán ser finalizadas en el plazo marcado en la propia comunicación previa y como máximo en el plazo de seis meses, salvo paralización por fuerza mayor o justa causa.
- Que la habilitación para la ejecución de la actuación urbanística se considera siempre a salvo del derecho de propiedad y sin perjuicio de terceros, por lo que sólo producirá efectos entre el Ayuntamiento y el promotor, sin alterar las situaciones jurídicas regidas por el Derecho Privado.
- Que transcurrido el plazo establecido para el inicio o la ejecución de la actuación, sin que el promotor hubiere solicitado prórroga, el Ayuntamiento iniciará procedimiento para declarar la caducidad del derecho a su ejecución y la extinción de sus efectos, previa audiencia del interesado.
- Que, en cumplimiento de la Ley Orgánica 15/1999, de 13 de diciembre, sobre Protección de Datos de Carácter Personal, queda informado de la incorporación de los datos personales que resulten de este expediente, a los ficheros de los que es responsable este Ayuntamiento, para su utilización en el ejercicio de sus funciones propias dentro de su ámbito de competencias. Los afectados podrán ejercer su derecho de oposición, acceso, rectificación y cancelación, por medio de solicitud dirigida a este Ayuntamiento.
- En caso de que la exigencia de licencia o autorización previa sea substituida por la de declaración responsable o comunicación previa, de conformidad con lo establecido en la normativa vigente, se deberá manifestar explícitamente que se está en posesión del correspondiente proyecto o memoria justificativa, según proceda.

ADVERTENCIAS

- Que la presentación completa de la declaración responsable, junto con toda la documentación exigida, surtirá todos los efectos que la normativa aplicable atribuya a la concesión de la licencia municipal, por lo que se podrá hacer valer tanto ante la administración como ante cualquier otra persona, natural o jurídica, pública o privada, y habilitará al promotor para el inicio inmediato de la actuación urbanística objeto de la declaración responsable, sin perjuicio de las potestades municipales de comprobación o inspección de los requisitos habilitantes para el ejercicio del derecho y de la adecuación de lo ejecutado al contenido de la declaración.
- Que la inexactitud, falsedad u omisión, de carácter esencial, en cualquier dato, manifestación o documento que se acompañe o incorpore a la declaración responsable, o la no presentación ante la administración competente de ésta, determinará la imposibilidad de iniciar las obras o de realizar los actos correspondientes desde el momento en que se tenga constancia de tales hechos, sin perjuicio de las responsabilidades o que hubiera lugar. La resolución administrativa que declare tales circunstancias podrá determinar la obligación del interesado de restituir la situación jurídica al momento previo al reconocimiento o al ejercicio del derecho o al inicio de la actividad correspondiente, en su caso, del procedimiento sancionador correspondiente.
- Las obras para las que se presente comunicación previa podrán iniciarse de manera inmediata siempre y cuando la documentación preceptiva esté completa. Deberán ser finalizadas en el plazo marcado en la propia comunicación previa y como máximo en el plazo de seis meses, salvo paralización por fuerza mayor o justa causa.
- Que la habilitación para la ejecución de la actuación urbanística se considera siempre a salvo del derecho de propiedad y sin perjuicio de terceros, por lo que sólo producirá efectos entre el Ayuntamiento y el promotor, sin alterar las situaciones jurídicas regidas por el Derecho Privado.
- Que transcurrido el plazo establecido para el inicio o la ejecución de la actuación, sin que el promotor hubiere solicitado prórroga, el Ayuntamiento iniciará procedimiento para declarar la caducidad del derecho a su ejecución y la extinción de sus efectos, previa audiencia del interesado.
- Que, en cumplimiento de la Ley Orgánica 15/1999, de 13 de diciembre, sobre Protección de Datos de Carácter Personal, queda informado de la incorporación de los datos personales que resulten de este expediente, a los ficheros de los que es responsable este Ayuntamiento, para su utilización en el ejercicio de sus funciones propias dentro de su ámbito de competencias. Los afectados podrán ejercer su derecho de oposición, acceso, rectificación y cancelación, por medio de solicitud dirigida a este Ayuntamiento.
- En caso de que la exigencia de licencia o autorización previa sea substituida por la de declaración responsable o comunicación previa, de conformidad con lo establecido en la normativa vigente, se deberá manifestar explícitamente que se está en posesión del correspondiente proyecto o memoria justificativa, según proceda.

3

247



 AJUNTAMENT D'ALBALAT DELS SORELLS	DOCUMENTACIÓ QUE S'ACOMPANYA / DOCUMENTACION QUE SE ACOMPAÑA (Assenyalau amb una X les caselles corresponents / Señalar con una X las casillas correspondientes)	
---	---	--

<b>DECLARACIÓN RESPONSABLE ACTUACIONES URBANÍSTICAS/          DECLARACIÓ RESPONSABLE ACTUACIONS URBANÍSTIQUES</b>
<b>DOCUMENTACIÓ QUE S'ACOMPANYA / DOCUMENTACION QUE SE ACOMPAÑA</b> (Assenyalau amb una X les caselles corresponents / Señalar con una X las casillas correspondientes)
<input type="checkbox"/> Fotocòpia del D.N.I., N.I.E., Passaport o N.I.F. del sol·licitant i del representant legal, si escau (només en aquells casos en què no es preste consentiment perquè l'Ajuntament pugui consultar les dites dades mitjançant un sistema de verificació de dades d'identitat) / <i>Fotocopia del D.N.I., N.I.E., Pasaporte o N.I.F. del solicitante y del representante legal, en su caso (sólo en aquellos casos en los que no se preste consentimiento para que el Ayuntamiento pueda consultar dichos datos mediante un sistema de verificación de datos de identidad).</i>
<input type="checkbox"/> Fotocòpia del poder de representació, quan s'actue en nom d'altra persona. / <i>Fotocopia del poder de representación, cuando se actúe en nombre de otra persona.</i>
<input type="checkbox"/> Fotocòpia de l'escriptura de constitució o modificació, del poder de representació i de la targeta del C.I.F., quan es tracte de persones jurídiques. / <i>Fotocopia de la escritura de constitución o modificación, del poder de representación y de la tarjeta del C.I.F., cuando se trate de personas jurídicas.</i>
<input type="checkbox"/> Justificant d'ingrés dels tributs aplicables, segons les ordenances fiscals en vigor. / <i>Justificante de ingreso de los tributos aplicables, según las ordenanzas fiscales en vigor.</i>
<input type="checkbox"/> Pressupost desglossat i Memòria descriptiva COMPLETA de les obres que es van a realitzar, incloent memòria de qualitats dels materials a emprar. En restauracions de façanes indicar els tons de colors a emprar. / <i>Presupuesto desglosado y Memoria descriptiva COMPLETA de las obras que se van a realizar, incluyendo memoria de calidades de los materiales a emplear. En restauraciones de fachadas indicar los tonos de colores a emplear.</i>
<input type="checkbox"/> Còpia del segur de responsabilitat civil, en vigor, del contractista. / <i>Copia del seguro de responsabilidad civil, en vigor, del contratista.</i>
<input type="checkbox"/> Certificació municipal sobre l'estat de l'I.B.I. de l'immoble sobre el qual es pretén actuar amb referència catastral. / <i>Certificación municipal sobre el estado del I.B.I. del inmueble sobre el que se pretende actuar con referencia catastral.</i>
<input type="checkbox"/> Descripció gràfica i escrita de l'actuació i la seua ubicació física. / <i>Descripción gráfica y escrita de la actuación y su ubicación física.</i>
<input type="checkbox"/> Projecte subscrit per tècnic competent quan ho requereisca la naturalesa de l'obra, amb succint informe emès pel redactor que acredite el compliment de la normativa exigible. / <i>Proyecto suscrito por técnico competente cuando lo requiera la naturaleza de la obra, con sucinto informe emitido por el redactor que acredite el cumplimiento de la normativa exigible.</i>
<input type="checkbox"/> Documentació addicional exigida per la normativa ambiental, quan procedisca. / <i>Documentación adicional exigida por la normativa ambiental, cuando proceda.</i>
<input type="checkbox"/> Indicació del termini en què es pretén iniciar l'obra i mesures relacionades amb la verificació de l'habilitació de la via pública. / <i>Indicación del plazo en que se pretende iniciar la obra y medidas relacionadas con la evacuación de escombros y utilización de la vía pública.</i>
<input type="checkbox"/> Altres/Otros



GW2740338

05/2022

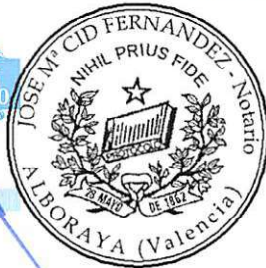

GT3484461

03/2022

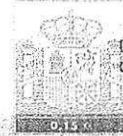

DIR 3 de l'Entitat:  
Codi SIA del Procediment:

L01460095  
895612

Certificado del Ayuntamiento Albalat dels Sorells (1 de 1)  
Ajuntament d'Albalat dels Sorells  
Data Signatura: 10/08/2019  
HASH: 033c1258f6e9990e317c191ca72

Tipus de persona jurídica NIF/CIF: A46103834 Raó Social: MERCADONA SA

Tipus de persona física NIF/CIF: [redacted] Nom: [redacted] Primer cognom: [redacted] Segon cognom: [redacted]

Poder de representació que ostenta: Certificat de persona física en representació de persona jurídica

Mitjà de notificació Electrònica Email: [redacted] Mòbil: [redacted]

Exposa: QUE LA EMPRESA A LA QUE REPRESENTO, APORTÓ POR SEDE ELECTRÓNICA, EL PASADO 01/08/2019, LA DECLARACIÓN RESPONSABLE DE OBRAS PARA PROCEDER A LA DEMOLICIÓN DE UNA VIVIENDA UNIFAMILIAR AISLADA SITA EN LA PARTIDA CANTAVELLA, 3 DE ALBALAT DELS SORELLS.

Sol·licita: QUE TRAS HABER FINALIZADO LOS TRABAJOS DEFINIDOS EN EL PROYECTO DE OBRA APORTADO, SE ADJUNTA AL EXPEDIENTE INICIADO EL CERTIFICADO FINAL DE LAS OBRAS FIRMADO Y SELLADO POR EL COLEGIO OFICIAL CORRESPONDIENTE.

(\*) En virtut de l'article 28.1 de la Llei 39/2015, d'1 d'octubre, del Procediment Administratiu Comú de les Administracions Públiques, els interessats podran aportar qualsevol altre document que estimin convenient

Fitxer aportat	Nom del fitxer	Validesa	Descripció
	CERTIFICADO FINAL OBRAS DEMOLICIÓN	Original	CERTIFICADO FINAL DE LAS OBRAS

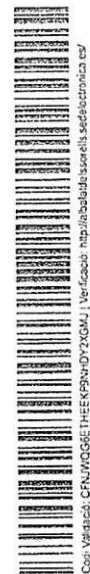

Codi Validació: CFAJW0GSETHEEK9N4DY2XGAJ | Verificació: <https://albalatdelsorells.sedelectronica.es/>  
Document: Signat electrònicament des de la plataforma esPublico Gestiona | Pàgina 1 de 2



Codi Validació: 6XT3QPP44P5DM9AZZDY6KDAJ3K | Verificació: <https://albalatdelsorells.sedelectronica.es/>  
Document Signat electrònicament des de la plataforma esPublico Gestiona | Pàgina 31 de 52

He estat informat de què aquesta Entitat tractarà i guardarà les dades aportades en la instància i en la documentació que l'acompanya per a la realització d'actuacions administratives

**Informació bàsica sobre protecció de dades**

Responsable: Ajuntament d'Albalat dels Sorells  
Finalitat: Tractar procediments i actuacions administratives.  
Legitimació: Compliment d'una missió realitzada en interès públic o en l'exercici de poders públics atorgats a aquesta Entitat.  
Destinatari: Se cediran dades, si escau, a altres Administracions Públiques i als encarregats del Tractament de les Dades. No hi ha previst de transferències a tercers països.  
Drets: Accedir, rectificar i suprimir les dades, així com altres drets, tal com s'explica en la informació addicional.  
Informació Addicional: Pot consultar la informació addicional i detallada sobre Protecció de Dades en la següent adreça: [https://albalatdelsorells.es/](#)

Presto el meu consentiment perquè les dades aportades en la instància i en la documentació que l'acompanya puguin ser utilitzats per a l'enviament d'informació d'interès general

**Informació bàsica sobre protecció de dades**

Responsable: Ajuntament d'Albalat dels Sorells  
Finalitat Principal: Informar sobre les activitats que es realitzen per l'Ajuntament d'Albalat dels Sorells  
Legitimació: Consentiment  
Destinatari: Se cediran dades, si escau, a altres Administracions Públiques i als Encarregats del Tractament de les Dades. No hi ha previst de transferències a tercers països.  
Drets: Accedir, rectificar i suprimir les dades, així com altres drets, tal com s'explica en la informació addicional.  
Informació Addicional: Pot consultar la informació addicional i detallada sobre Protecció de Dades en la següent adreça: [https://albalatdelsorells.es/](#)

Data i hora d'autenticació: 10/09/2019 18:47  
Cognoms, Nom: GIMENEZ MARTINEZ, MARIA DEL PILAR  
NIF/CIF: 25404554L  
Proveïdor d'identitat: CI@ve - Govern d'Espanya  
Sistema d'identitat: Certificat reconegut de signatura  
Tipus de certificat: Representant de persona jurídica  
Nivell de seguretat: Mitjà  
IP: 194.224.50.251  
Aneu sessió: 0000wsojgn76wkjywwfxmiv5xopbzeu27q5q41zic1s7yu1ml

Declaro que és cert el contingut d'aquest document i confirmo la meua voluntat de signar-ho



Codi Verificació: CFNJIWQ6T6EKE99H4QZKDMJ | Verificació: <https://albalatdelsorells.sedelectronica.es/>  
Document signat electrònicament des de la plataforma esPublico Gestiona | Pàgina 2 de 2



Codi Verificació: 6XT3QPP44P5DM9AZZDY6KDAJ3K | Verificació: <https://albalatdelsorells.sedelectronica.es/>  
Document signat electrònicament des de la plataforma esPublico Gestiona | Pàgina 32 de 52



05/2022



GW2740339

03/2022

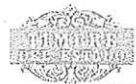

GT3484462

**CERTIFICADO FINAL DE OBRA DERRIBO**

Descripción de las obras: DEMOLICION DE VIVIENDA UNIFAMILIAR AISLADA

Nº referencia catastral 001410200YJ28B0001OL

Emplazamiento PARTIDA CANTAVELLA N.º 3

Localidad ALBALAT DELS SORELLS (VALENCIA)

Promotor MERCADONA. S.A

Constructor OBRAESCOL S.L

Autor del proyecto: [Redacted] Titulación Arquitecto Técnico

Director de obra: [Redacted] Titulación Arquitecto Técnico

**CERTIFICA:**

Con fecha 26/AGOSTO/2019 las obras de derribo consignadas se encuentran finalizadas. Las obras se han ejecutado conforme al proyecto de ejecución, las modificaciones y las instrucciones del director de obra.

En Valencia, a 26 de Agosto de 2019



*El director de la obra*



05/09/2018  
VISADO

1913008237

CERTIFICADO FINAL DE OBRA  
DEMOLICION DE VIVIENDA UNIFAMILIAR AISLADA  
PROMOTOR: MERCADONA, S.A  
EMPLAZAMIENTO: ED CANTAVELLA 3 - 46135 Albalat Dels Sorells  
COLEGIADOS: ISMAEL PADILLA GARCIA



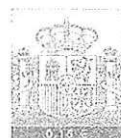

05/09/2019 GT3484463  
VISADO

CERTIFICADO FINAL DE OBRA  
DEMOLICIÓN DE VIVIENDA UNIFAMILIAR AISLADA  
PROMOTOR: MERCADONA, S.A.  
EMPLAZAMIENTO: PD CANTAVELLA 3 - 46135 Albalat Dels Sorells  
COLEGIADOS: ISMAEL PADILLA GARCÍA

## INFORME DE VISADO COLEGIAL

### AUTORES DEL TRABAJO

ARQUITECTO TECNICO

PROMOTOR  
MERCADONA, S.A.

### DATOS DE LA INTERVENCIÓN PROFESIONAL

Objeto: Dirección de Obra  
Descripción: DEMOLICIÓN DE VIVIENDA UNIFAMILIAR AISLADA  
Emplazamiento: PD CANTAVELLA 3 - 46135 Albalat Dels Sorells  
Superficie: 593,87m<sup>2</sup>  
Presupuesto: 17762,89 euros

DOCUMENTACIÓN APORTADA SOMETIDA A CONTROL  
CERTIFICADO FINAL DE OBRA

El Colegio Oficial de Aparejadores, Arquitectos Técnicos e Ingenieros de Edificación de Valencia, en relación con la intervención profesional arriba referenciada.

### INFORMA

Que se ha comprobado la identidad y habilitación profesional de su autor o autores, que comprende la acreditación de su titulación, colegiación y ausencia de circunstancias de inhabilitación profesional.

Que se ha comprobado la corrección e integridad formal de la documentación del trabajo profesional, en los términos del artículo 13.2 de la vigente Ley de Colegios Profesionales.

Valencia, 05 de Septiembre de 2019

Área de Ejercicio Profesional CAAT Valencia

### Notas Legales

*El colegio responderá subsidiariamente de los daños que tengan su origen en defectos que hubieran debido ser puestos de manifiesto al visarse el trabajo profesional y que guarden relación directa con los elementos sometidos a control (Art. 13.3 de la Ley de Colegios Profesionales).*

*Las comprobaciones objeto de este visado se han efectuado a partir de los datos que constan en los archivos de Caatvalencia o en los registros públicos de colegiados de la organización colegial correspondiente (ventanilla única), en la fecha en que se emite este visado. El visado en ningún caso comprende la adecuación del trabajo a las condiciones contractuales o a cualquier documento elaborado por las partes, ni tampoco la corrección técnica de los documentos que integran el trabajo.*



GW2740340

05/2022



03/2022

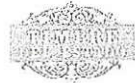

GT3484457



Maria Jose Gil Regolf (1 de 2)  
 Data Signatura: 11/10/2022  
 HASH: 3e78f32e375a92e6c13747f154

Nicolau Jose Coronad Ruz (1 de 2)  
 Data Signatura: 11/10/2022  
 HASH: 81751e30844458a9a0786160556

D<sup>a</sup> MARIA JOSE GIL REGOLF, SECRETARIA GENERAL DEL AYUNTAMIENTO DE ALBAT DELS SORELLS (VALENCIA)

CERTIFICO: Que según consta en los expedientes y archivos de este Ayuntamiento:

1º. Están afectados en el ámbito de la Unidad de Ejecución del Sector SUZ-4 del suelo urbanizable del Plan General de Ordenación Urbana de Albalat dels Sorells, los caminos de uso públicos local con las siguientes referencias catastrales: 46009A006090010000AY, 46009A006090030000AQ. Tienen superficies afectadas dentro de su ámbito, según resulta del informe emitido por el Arquitecto municipal en fecha 10/10/2022, de 309,75 m<sup>2</sup> y 997,81 m<sup>2</sup> respectivamente.

Asimismo está afectado dentro del citado ámbito porción de 88,84 m<sup>2</sup> de sección irregular de antiguo camino de uso público local, catastrado como público, sin referencia catastral, que conforma, según el citado informe técnico, parte de la calle denominada Carrer de les Moreres fuera de sus alineaciones fijadas, sobre suelo asimismo de vía pública según el plan urbanístico vigente.

Con la excepción que se dirá, ostenta el Ayuntamiento de Albalat dels Sorells la titularidad del citado suelo en razón de su uso público desde tiempo inmemorial, lo que determina el juego de la presunción del artículo 42.4 del Texto Refundido de la Ley del Suelo y Rehabilitación Urbana aprobado por Real Decreto Legislativo 7/2015 (TRLRUR). El suelo con referencia catastral 46009A006090030000AQ, expropiado por la Conselleria de Obras Públicas, Urbanismo y Transportes en el Expediente Expropiatorio de las Obras "MEJORA DE SEGURIDAD VIAL DE LA N-340, TRAMO ALMASSERA-MUSEROS" (CLAVE 53-V-1123), le pertenece por transferencia de dicha Carretera N-340 en razón de calificarse como vía urbana en el Catálogo del Sistema Viario de la Comunitat Valenciana aprobado por Decreto 23/1995, de 6 de febrero, del Consell.

2º El aprovechamiento urbanístico inherente a la titularidad municipal del suelo de los caminos públicos locales, de 37,60 Unidades de Aprovechamiento (UA) - equivalentes a 37,60 metros cuadrados de techo edificable (m<sup>2</sup>t)-, según el informe emitido por el Arquitecto municipal en fecha 27/05/2022, es susceptible de patrimonializarse en la parcela única edificable del citado Sector SUZ-4.

El Pleno del Ayuntamiento de Albalat dels Sorells, en su sesión de fecha 27/06/2022, acordó con su Alcalde transmitir mediante compensación económica las señaladas unidades de aprovechamiento urbanístico a MERCADONA, SA, CIF

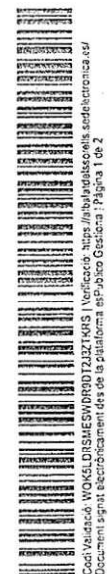

Codi Validació: W0K5LDRSMESWR0RDT21Z1KRS | Verificació: https://albalatdelsorells.sedelectronica.es/  
 Document signat electrònicament des de la plataforma esPublico Gestiona | Pàgina 1 de 2



A46103834, Agente Urbanizador designado para la ejecución del Programa de Actuación Integrada de la Unidad de Ejecución Única de dicho Sector SUZ-4, haciéndose efectiva la transmisión en virtud del pago de 5.946,44, sin IVA (7.195,19 euros, IVA incluido). Se formalizó el acuerdo de transmisión mediante compensación económica en el propio Convenio de adjudicación del citado Programa suscrito entre el Ayuntamiento y el Agente Urbanizador en fecha 19/07/2022 (BOP de la Provincia de Valencia número 148, de fecha 03/08/2022). Obran en su expediente administrativo, número 519/2021, la correspondiente factura y el talón de cargo del pago de dicha compensación.

3º El excedente legal que conforma la participación de la Administración municipal en el aprovechamiento urbanístico del Sector SUZ-4 del suelo urbanizable del Plan General de Ordenación Urbana de Albalat dels Sorells, equivalente al 10 por 100 del total aprovechamiento urbanístico de su ámbito, es susceptible de patrimonializarse en la parcela única edificable del citado Sector SUZ-4. Según resulta del informe emitido por el Arquitecto municipal en fecha 23/05/2022, dicho aprovechamiento urbanístico es de 1.916,75 Unidades de Aprovechamiento (UA) - equivalentes a 1.916,75 metros cuadrados de techo edificable (m<sup>2</sup>)-.

El Pleno del Ayuntamiento de Albalat dels Sorells, en su sesión de fecha 27/06/2022, acordó con su Alcalde transmitir mediante compensación económica las señaladas unidades de aprovechamiento urbanístico a MERCADONA, SA, CIF A46103834, Agente Urbanizador designado para la ejecución del Programa de Actuación Integrada de la Unidad de Ejecución Única de dicho Sector SUZ-4, haciéndose efectiva la transmisión en virtud del pago de 303.133,85 euros sin IVA (366.791,96 euros, IVA incluido). Se formalizó el acuerdo de transmisión mediante compensación económica en el propio Convenio de adjudicación del Programa suscrito entre el Ayuntamiento y el Agente Urbanizador en fecha 19/07/2022 (BOP de la Provincia de Valencia número 148, de fecha 03/08/2022). Obran en su expediente administrativo, número 519/2021, la correspondiente factura y el talón de cargo del pago de dicha compensación.

Y para que conste y surta efectos oportunos, firmo la presente de orden y con el visto bueno del Sr. Alcalde-Presidente, D. Nicolau J. Claramunt Ruiz, en Albalat dels Sorells, fecha del documento firmado electrónicamente.

VºBº  
EL ALCALDE

LA SECRETARIA

D. Nicolau J. Claramunt Ruiz

Mª José Gil Regolf





<b>CON TABLILIDAD DEL PRESUPUESTO DE INGRESOS</b> PRESUPUESTO CORRIENTE		<b>TALON DE CARGO</b>		Clave operacion <b>820</b> Supra <b>0</b>	
Presupuesto <b>2022</b>		Tipo de Exacción <b>1</b>		<b>Contralido Previo. Ingreso Directo</b>	
Orgánica	Económica	Referencia	Importe EUROS	PGCP	
	<b>39710</b>	<b>12022000126</b>	<b>5.946,44</b>	<b>7461</b>	
<b>OTROS INGRESOS POR APROVECHAMIENTOS URBANISTICOS</b>					
Aplicación no presupuestaria I.V.A.			Importe EUROS	PGCP	
	<b>91001</b>	<b>HACIENDA PUBLICA I.V.A.</b>	<b>1.248,75</b>	<b>4770</b>	
<b>Importe</b> <b>SIETE MIL CIENTO NOVENTA Y CINCO EUROS CON DIECINUEVE CENTIMOS.</b>			<b>Importe EUROS</b> <b>7.195,19</b>		
Código de Gasto/Proyecto:					
Ordinal	<b>202 CAJAS RURALES UNIDAS, S.C.C.</b>				
Código	Nombre o razón social				
<b>A46103834</b>	<b>MERCADONA, SA</b>				
Domicilio					
<b>CL VALENCIA, 5</b>					
Población					
<b>TAVERNES BLANQUES (VALENCIA)</b>					Cod. Postal
					<b>46000</b>
Texto libre <b>Compensación económica del aprovechamiento inherente al suelo de titularidad municipal insito en el ámbito del Programa</b>					

Versió impresa del Informe (1 de 1)  
 Data d'emissió: 19/07/2022  
 URL: http://sedelectronica.es

El Tesorero,

El Interventor,

Nº. Operación	<b>120220000161</b>
Número de Ingreso:	<b>20220000151</b>
Nº. Rel. Cont.	<b>/</b>

Sentado en Libro Diario de  
 Contabilidad Presupuestaria con  
 Fecha **19/07/2022**



Codi Validació: 6XT3QPP44P5DM9AZZDY6KDAJ3K | Verificació: https://albalatdelsorells.sedelectronica.es/  
 Document signat electrònicament des de la plataforma esPublico Gestiona | Pàgina 12 de 126

GW2740342

05/2022



Enginyer Tècnic en Topografia  
T. [REDACTED]

### Certificado de Georeferenciación

[REDACTED] Ingeniero Técnico en Topografía, con nº col 5952 del Ilustre Colegio de Ingeniería Geomática y Topografía, ante la petición de realización de informe de georeferenciación del PROGRAMA DE ACTUACIÓN INTEGRADA DE LA UNIDAD DE EJECUCIÓN ÚNICA DEL SECTOR SUZ-4 DEL PGOU DE ALBALAT DELS SORELLS, para la inscripción en el Registro de la Propiedad, certifico que he reaelizado el trabajo de georeferenciación de un recinto, mediante la digitalización de la cartografía catastral servida por la Sede Electrónica del Catastro y siguiendo las indicaciones del peticionario, así como la realización de levantamiento de planos del proyecto de reparcelación aprobado, expresada en formato GML.

#### Objeto

A petición de MERCADONA S.A , con CIF. A46103834 , se procede a la realización y validación mediante las especificaciones técnicas contenidas en la resolución del 29 de Octubre de 2015 de DGRN y DGC, de las mediciones digitalización de la cartografía catastral existente, para su posterior inmatriculación en el registro de la propiedad.

#### Metodología empleada

- Metodología empleada según especificaciones técnicas de la resolución del 29 de Octubre de 2015 de Dirección General de los Registros y del Notariado y Dirección General de Catastro.
- Se ha digitalizado sobre la cartografía catastral existente con el sistema de referencia vigente ETRS89 Huso 30
- Se cumple la topología de parcela.
- La precisión métrica es inferior a 20 cm.



[Redacted]  
Enginyer Tècnic en Topografia  
T. 630.15.61.61

### Geometría de la parcela

La geometría de las parcelas queda definida según el informe de validación catastral con CSV: TYJMZY4ADF2GEKTR

### Anexo

Informe de validación de RGA de la GTC.  
Fichas fincas adjudicadas

[Redacted]  
Fdo  
Vicent Rodrigo Pascual

Firmado por [Redacted] el día  
04/10/2022 con un certificado emitido por AC FNMT Usuarios





GW2740343

05/2022



### INFORME DE VALIDACIÓN GRÁFICA FRENTE A PARCELARIO CATASTRAL

CSV: TYJMZY4ADF2GEKTR

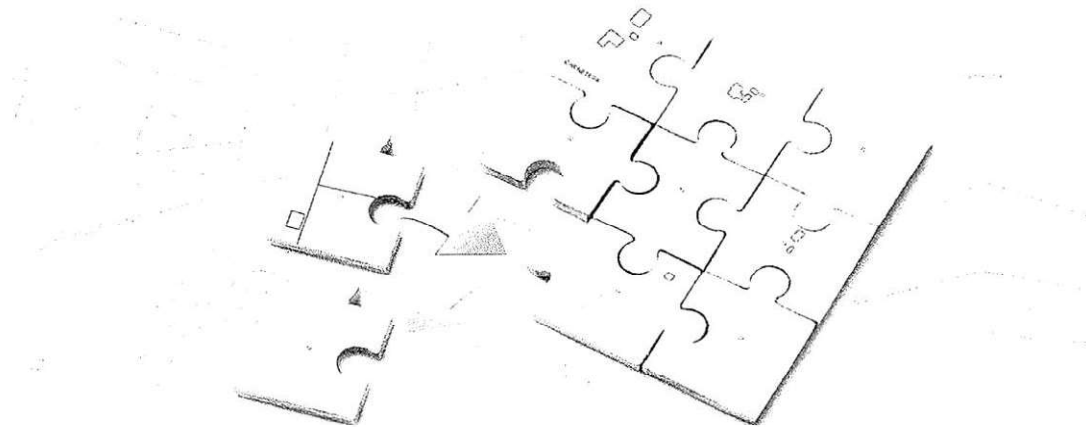

### Resultado de la validación

La representación gráfica objeto de este informe, respeta la delimitación de la finca matriz o del perímetro del conjunto de las fincas aportadas que resulta de la cartografía catastral vigente y reúne los requisitos técnicos necesarios que permiten su incorporación al Catastro, conforme a las normas dictadas en desarrollo del artículo 10.6 de la Ley Hipotecaria y del artículo 36.2 del texto refundido de la Ley del Catastro Inmobiliario. No obstante, el resultado positivo de este informe no supone que las operaciones jurídicas que dan lugar a la nueva configuración de las parcelas se ajusten a la legalidad vigente o dispongan de las autorizaciones necesarias de la administración o autoridad pública correspondiente.



### Tipo de operación

REPARCELACIÓN

### Solicitante del IVG



Titulación: [Redacted]  
Colegio profesional: COITG

Universidad: UPV  
Número colegiado: 5952

Documento firmado con CSV y sello de la Dirección General del Catastro CSV: TYJMZY4ADF2GEKTR (verificable en https://www.sedecatastro.gob.es) | Fecha de firma: 27/09/2022



# INFORME DE VALIDACIÓN GRÁFICA FRENTE A PARCELARIO CATASTRAL

CSV: TYJMZY4ADF2GEKTR

## Nueva parcelación

Provincia: VALENCIA

Municipio: ALBALAT DELS SORELLS

(727986 : 4381479)

(728453 : 4381479)

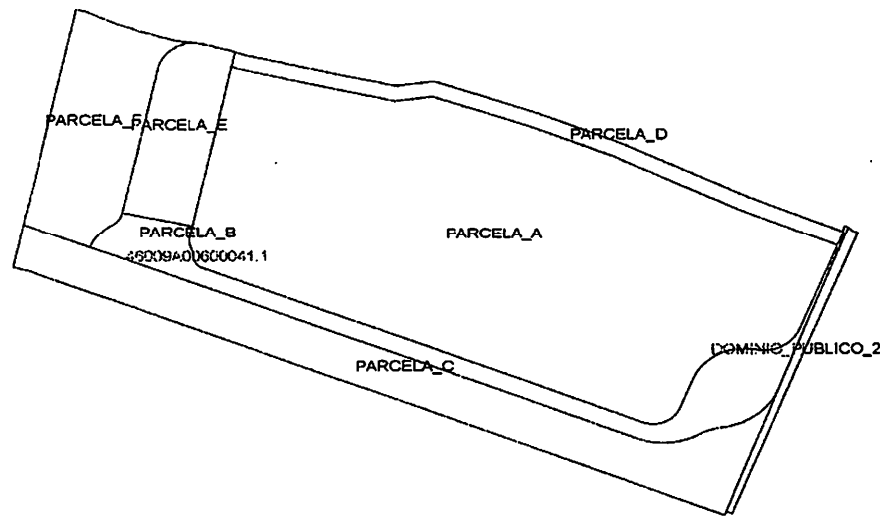

(727986 : 4381060)

(728453 : 4381060)

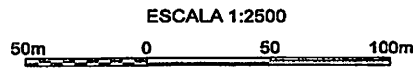

Documento firmado con CSV y sello de la Dirección General del Catastro  
 CSV: TYJMZY4ADF2GEKTR (verificable en <https://www.sedecatastro.gob.es>) | Fecha de firma: 27/09/2022



GW2740344

05/2022

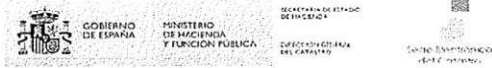

### INFORME DE VALIDACIÓN GRÁFICA FRENTE A PARCELARIO CATASTRAL

CSV: TYJMZY4ADF2GEKTR

## Parcelación catastral

Provincia: VALENCIA

Municipio: ALBALAT DELS SORELLS

(727986 : 4381400)

(728453 : 4381480)

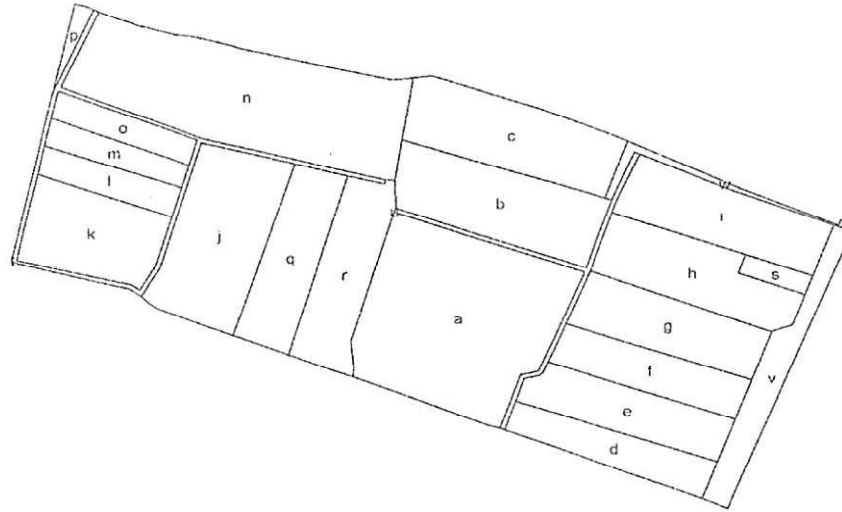

(727986 : 4381061)

(728453 : 4381061)

ESCALA 1:2500



a - 46009A00600043 b - 46009A00600004 c - 46009A00600003 d - 46009A00600055 e - 46009A00600054 f - 46009A00600053 g - 46009A00600052 h - 46009A00600006 i - 46009A00600005 j - 46009A00600041 k - 46009A00600038 l - 46009A00600039 m - 46009A00600084 n - 46009A00600002 o - 46009A00600040 p - 46009A00400148 q - 46009A00600042 r - 46009A00600085 s - 001410200YJ28B t - 46009A00609006 u - 46009A00609005 v - 46009A00609003 w - 46009A00609001

Documento firmado con CSV y sello de la Dirección General del Catastro CSV: TYJMZY4ADF2GEKTR (verificable en <https://www.sedecatastro.gob.es>) | Fecha de firma: 27/09/2022



## INFORME DE VALIDACIÓN GRÁFICA FRENTE A PARCELARIO CATASTRAL

CSV: TYJMZY4ADF2GEKTR

### Superposición con cartografía catastral

Provincia: VALENCIA

Municipio: ALBALAT DELS SORELLS

(727986 : 4381479)

(728453 : 4381479)

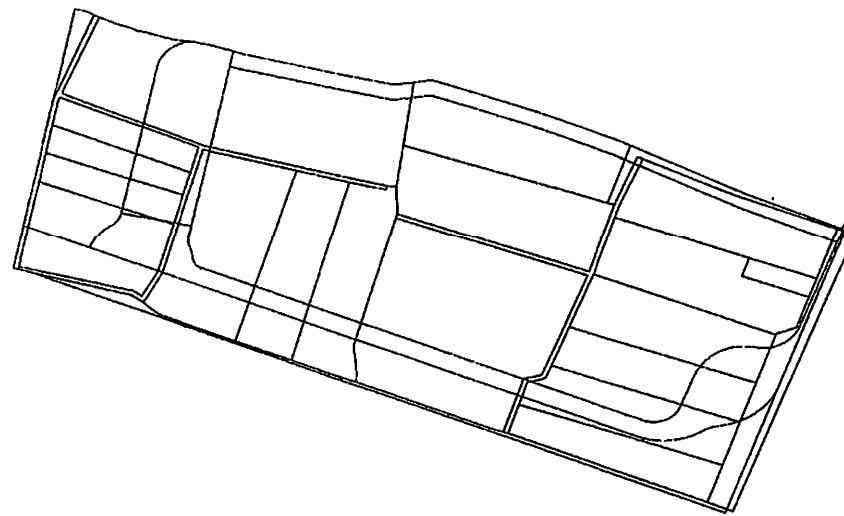

(727986 : 4381060)

(728453 : 4381060)

ESCALA 1:2500



#### Leyenda

- Superficie de la parcela catastral fuera de la representación gráfica aportada
- Superficie de la representación gráfica aportada fuera de la parcela catastral
- Superficie coincidente

Hoja 4/12

Documento firmado con CSV y sello de la Dirección General del Catastro  
CSV: TYJMZY4ADF2GEKTR (verificable en <https://www.sede.catastro.gob.es>) | Fecha de firma: 27/09/2022



Codi Validació: 6XT3QPP44P5D1M9AZZDY6KDAJ3K | Verificació: <https://albalatdelsorells.sedelectronica.es/>  
Document Signat electrònicament des de la plataforma esPublico Gestiona | Pàgina 44 de 52

05/2022



GW2740345

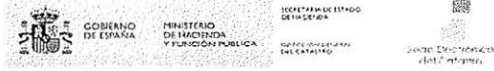

### INFORME DE VALIDACIÓN GRÁFICA FRENTE A PARCELARIO CATASTRAL

CSV: TYJMZY4ADF2GEKTR

## Parcelas catastrales **afectadas**

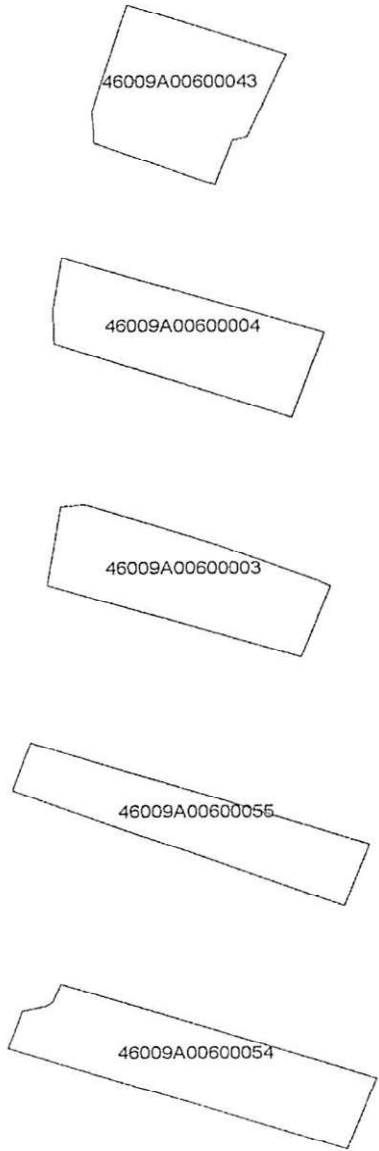

Referencia Catastral: 46009A00600043  
Dirección Polígono 6 Parcela 43  
ALBALAT DELS SORELLS [VALENCIA]

**AFECTADA TOTALMENTE**

Referencia Catastral: 46009A00600004  
Dirección Polígono 6 Parcela 4  
ALBALAT DELS SORELLS [VALENCIA]

**AFECTADA TOTALMENTE**

Referencia Catastral: 46009A00600003  
Dirección Polígono 6 Parcela 3  
ALBALAT DELS SORELLS [VALENCIA]

**AFECTADA TOTALMENTE**

Referencia Catastral: 46009A00600055  
Dirección Polígono 6 Parcela 55  
ALBALAT DELS SORELLS [VALENCIA]

**AFECTADA TOTALMENTE**

Referencia Catastral: 46009A00600054  
Dirección Polígono 6 Parcela 54  
ALBALAT DELS SORELLS [VALENCIA]

**AFECTADA TOTALMENTE**

Documento firmado con CSV y sello de la Dirección General del Catastro  
CSV: TYJMZY4ADF2GEKTR (verificable en <https://www.sede.catastro.gob.es>) | Fecha de firma: 27/09/2022



## INFORME DE VALIDACIÓN GRÁFICA FRENTE A PARCELARIO CATASTRAL

### Parcelas catastrales **afectadas**

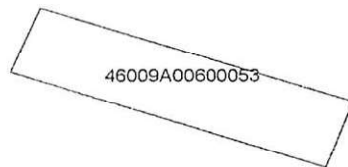

Referencia Catastral: 46009A00600053  
Dirección Polígono 6 Parcela 53  
ALBALAT DELS SORELLS [VALENCIA]

**AFECTADA TOTALMENTE**

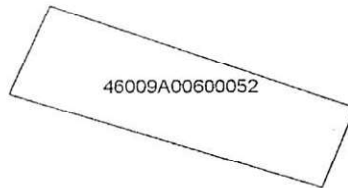

Referencia Catastral: 46009A00600052  
Dirección Polígono 6 Parcela 52  
ALBALAT DELS SORELLS [VALENCIA]

**AFECTADA TOTALMENTE**

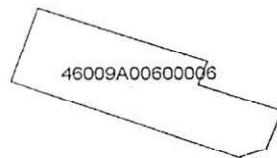

Referencia Catastral: 46009A00600006  
Dirección Polígono 6 Parcela 6  
ALBALAT DELS SORELLS [VALENCIA]

**AFECTADA TOTALMENTE**

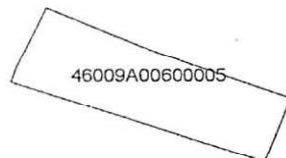

Referencia Catastral: 46009A00600005  
Dirección Polígono 6 Parcela 5  
ALBALAT DELS SORELLS [VALENCIA]

**AFECTADA TOTALMENTE**

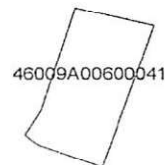

Referencia Catastral: 46009A00600041  
Dirección Polígono 6 Parcela 41  
ALBALAT DELS SORELLS [VALENCIA]

**AFECTADA TOTALMENTE**

Documento firmado con CSV y sello de la Dirección General del Catastro  
CSV: TYJIMZYADP2GKTR (verificable en <https://www.sedecatastro.gob.es>) | Fecha de firma: 27/09/2022



Hoja 6/12



GW2740346

05/2022



### INFORME DE VALIDACIÓN GRÁFICA FRENTE A PARCELARIO CATASTRAL

#### Parcelas catastrales **afectadas**

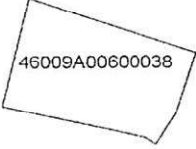
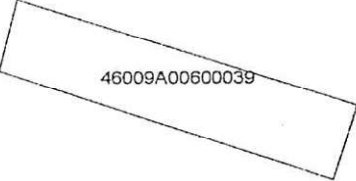
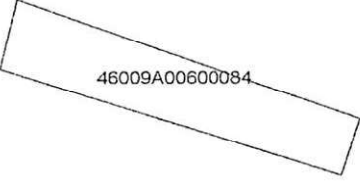
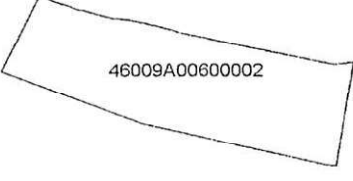
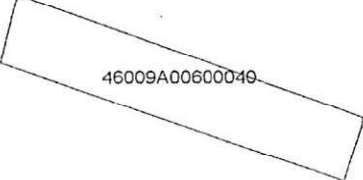
 46009A00600038	Referencia Catastral: 46009A00600038 Dirección Polígono 6 Parcela 38 ALBALAT DELS SORELLS [VALENCIA]  AFECTADA TOTALMENTE
 46009A00600039	Referencia Catastral: 46009A00600039 Dirección Polígono 6 Parcela 39 ALBALAT DELS SORELLS [VALENCIA]  AFECTADA TOTALMENTE
 46009A00600084	Referencia Catastral: 46009A00600084 Dirección Polígono 6 Parcela 84 ALBALAT DELS SORELLS [VALENCIA]  AFECTADA TOTALMENTE
 46009A00600002	Referencia Catastral: 46009A00600002 Dirección Polígono 6 Parcela 2 ALBALAT DELS SORELLS [VALENCIA]  AFECTADA TOTALMENTE
 46009A00600040	Referencia Catastral: 46009A00600040 Dirección Polígono 6 Parcela 40 ALBALAT DELS SORELLS [VALENCIA]  AFECTADA TOTALMENTE

Documento firmado con CSV y sello de la Dirección General del Catastro  
CSV: TYJMZY4ADP6GEKTR (verificable en <https://www.seccatastro.gob.es>) | Fecha de firma: 27/09/2022



**INFORME DE VALIDACIÓN GRÁFICA  
FRENTE A PARCELARIO CATASTRAL**

**Parcelas catastrales afectadas**

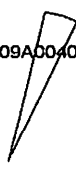
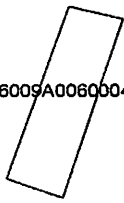
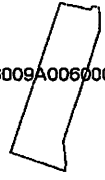
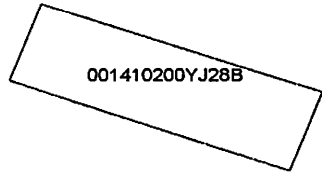
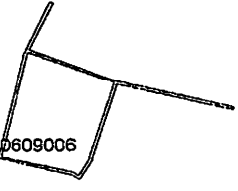
 46009A00400148	Referencia Catastral: 46009A00400148 Dirección PROC. SIMPLIFICADO ALBALAT DELS SORELLS [VALENCIA]  <b>AFECTADA TOTALMENTE</b>
 46009A00600042	Referencia Catastral: 46009A00600042 Dirección Polígono 6 Parcela 42 ALBALAT DELS SORELLS [VALENCIA]  <b>AFECTADA TOTALMENTE</b>
 46009A00600085	Referencia Catastral: 46009A00600085 Dirección Polígono 6 Parcela 85 ALBALAT DELS SORELLS [VALENCIA]  <b>AFECTADA TOTALMENTE</b>
 001410200YJ28B	Referencia Catastral: 001410200YJ28B Dirección PD CANTAVELLA 3 ALBALAT DELS SORELLS [VALENCIA]  <b>AFECTADA TOTALMENTE</b>
 46009A00609006	Referencia Catastral: 46009A00609006 Dirección Polígono 6 Parcela 9006 ALBALAT DELS SORELLS [VALENCIA]  <b>AFECTADA TOTALMENTE</b>

Documento firmado con CSV y sello de la Dirección General del Catastro  
 CSV: TYJNZY4AD7GEXTR (verificable en <https://www.sedecatastro.gob.es>) | Fecha de firma: 27/09/2022





05/2022



GW2740347



### INFORME DE VALIDACIÓN GRÁFICA FRENTE A PARCELARIO CATASTRAL

#### Parcelas catastrales **afectadas**

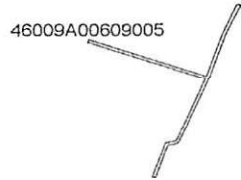

Referencia Catastral: 46009A00609005  
Dirección Polígono 6 Parcela 9005  
ALBAT DELS SORELLS [VALENCIA]

**AFECTADA TOTALMENTE**

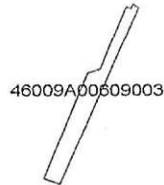

Referencia Catastral: 46009A00609003  
Dirección Polígono 6 Parcela 9003  
ALBAT DELS SORELLS [VALENCIA]

**AFECTADA TOTALMENTE**

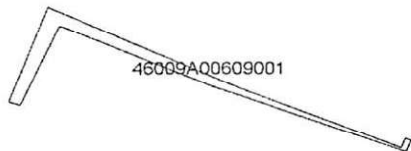

Referencia Catastral: 46009A00609001  
Dirección Polígono 6 Parcela 9001  
ALBAT DELS SORELLS [VALENCIA]

**AFECTADA TOTALMENTE**



Referencia Catastral:  
Dirección Dominio público o terreno no incorporado  
a la cartografía catastral.  
ALBAT DELS SORELLS [VALENCIA]

Superficie afectada: 573 m2

Documento firmado con CSV y sello de la Dirección General del Catastro  
CSV: TYJMZ4ADP2GE1TR (verificable en <https://www.seccatastro.gob.es>) | Fecha de firma: 27/09/2022



## INFORME DE VALIDACIÓN GRÁFICA FRENTE A PARCELARIO CATASTRAL

CSV: TYJMZY4ADF2GEKTR

### Parcelas resultantes

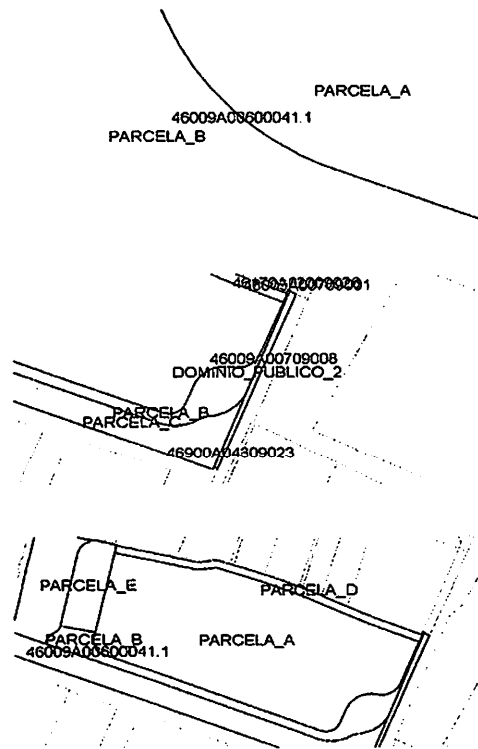

Parcela **46009A00600041.1**  
superficie **Menor que 1 m2**

LINDEROS LOCALES:  
PARCELA\_A  
PARCELA\_B

Parcela **DOMINIO\_PUBLICO\_2**  
superficie **519 m2**

LINDEROS LOCALES: PARCELA\_B  
PARCELA\_C

LINDEROS EXTERNOS:  
46009A00709001  
46900A04309023  
46179A02009026  
46009A00709008

Parcela **PARCELA\_A**  
superficie **26115 m2**

LINDEROS LOCALES:  
46009A00600041.1  
PARCELA\_B  
PARCELA\_D  
PARCELA\_E

LINDEROS EXTERNOS:

Documento firmado con CSV y sello de la Dirección General del Catastro  
CSV: TYJMZY4ADF2GEKTR (verificable en <https://www.sedecatastro.gob.es>) | Fecha de firma: 27/09/2022



GW2740348

05/2022

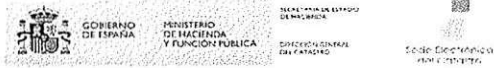

### INFORME DE VALIDACIÓN GRÁFICA FRENTE A PARCELARIO CATASTRAL

#### Parcelas resultantes



Parcela **PARCELA\_B**  
superficie 4014 m2

<b>LINDEROS LOCALES:</b>	<b>LINDEROS EXTERNOS:</b>
46009A00600041.1	46179A02000100
DOMINIO_PUBLICO_2	46179A02009018
PARCELA_A	46179A02009026
PARCELA_C	
PARCELA_D	
PARCELA_E	
PARCELA_F	

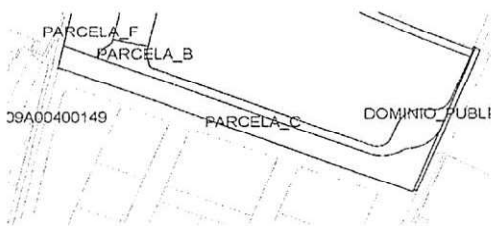

Parcela **PARCELA\_C**  
superficie 6964 m2

<b>LINDEROS LOCALES:</b>	<b>LINDEROS EXTERNOS:</b>
DOMINIO_PUBLICO_2	46009A00400149
PARCELA_B	
PARCELA_F	

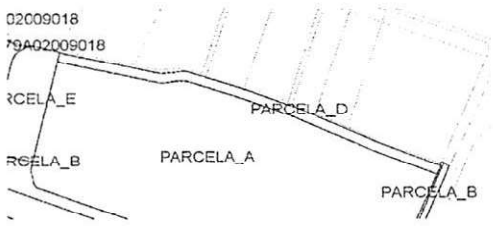

Parcela **PARCELA\_D**  
superficie 1874 m2

<b>LINDEROS LOCALES:</b>	<b>LINDEROS EXTERNOS:</b>
PARCELA_A	46179A02009018
PARCELA_B	
PARCELA_E	



Parcela **PARCELA\_E**  
superficie 2457 m2

<b>LINDEROS LOCALES:</b>	<b>LINDEROS EXTERNOS:</b>
PARCELA_A	46179A02009018
PARCELA_B	
PARCELA_D	
PARCELA_F	

Documento firmado con CSV y sello de la Dirección General del Catastro  
CSV: TYJWZ74AD72GKTR (verificable en <https://www.sedecatastro.gob.es>) | Fecha de firma: 27/09/2022



## INFORME DE VALIDACIÓN GRÁFICA FRENTE A PARCELARIO CATASTRAL

### Parcelas resultantes

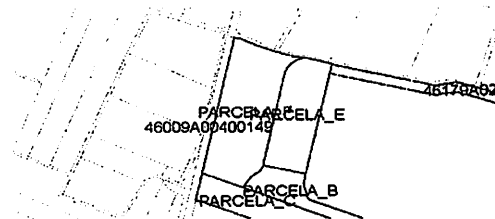

Parcela **PARCELA\_F**  
superficie **3959 m2**

LINDEROS LOCALES:  
**PARCELA\_B**  
**PARCELA\_C**  
**PARCELA\_E**

LINDEROS EXTERNOS:  
**46009A00400149**  
**46179A02009018**

Documento firmado con CSV y sello de la Dirección General del Catastro  
 CSV: TYJZYZ4ND7GEXTR (verificable en <https://www.sedecatastro.gob.es>) | Fecha de firma: 27/09/2022

